

Anz.	Name (Baum)
30	Edelstahlschraube 5x50
50	Edelstahlschraube 5x60
2	Fußteil Sannerl
1	Inbusschlüssel
1	Leim D3
25	Leiste
8	Rampamuffe
4	Riffeldübel 10x50
2	Rückenteil Sannerl
8	Senkkopfschraube M8x60
2	Stellbrett
2	Verbindungsplatte
321	

TUGA
HOLZTECH

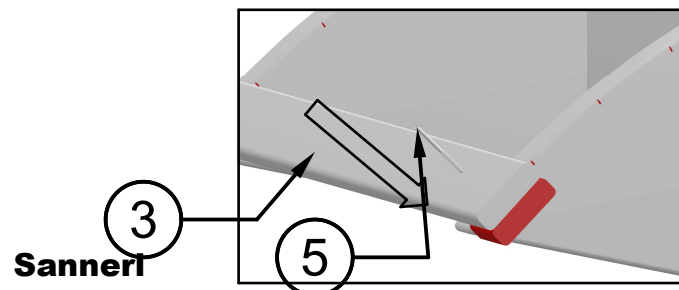
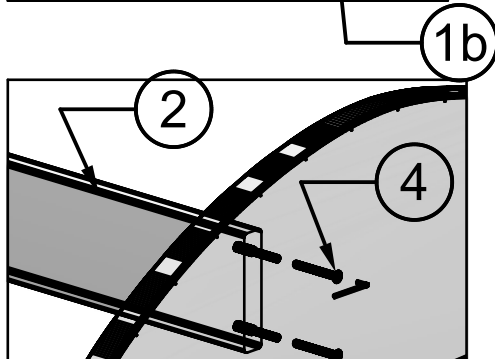
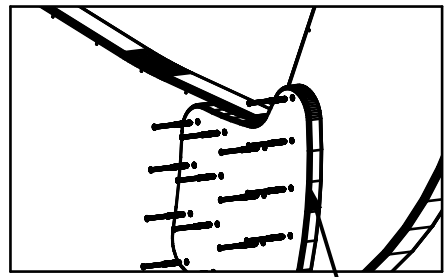
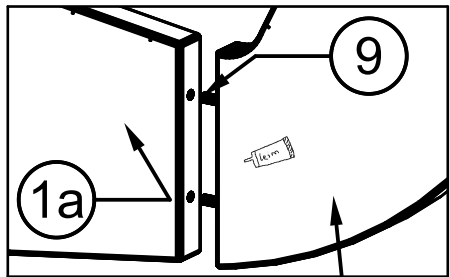
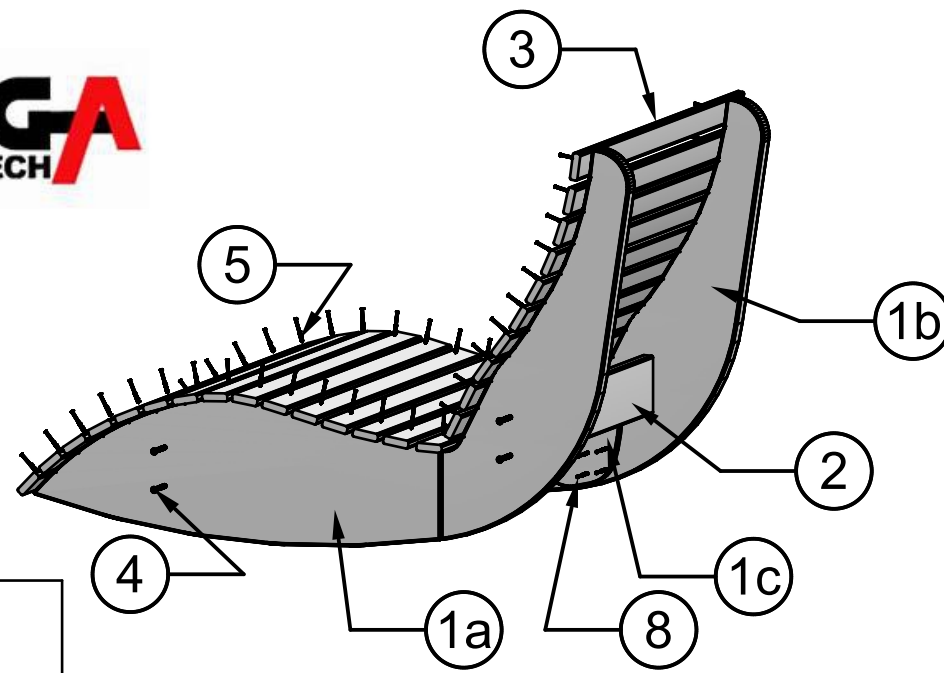
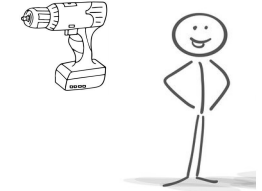

1. Bauen Sie zuerst Ihre Seitenwängenteile (Pos. 1a und Pos. 1b) mittels der Verbindungsplatte (Pos. 1c) zusammen. Um eine passgenaue Verbindung zu gewährleisten drücken Sie die Dübel (Pos. 9) mit etwas Holzleim in die dafür vorgesehenen Bohrlöcher. Legen Sie die Verbindungsplatte (Pos. 1c) wie abgebildet auf Ihre Wange und schrauben diese mittels der 5x50 Edelstahlschrauben (Pos. 8) fest.

Achtung! Beachten Sie, dass die Platte je innen liegend befestigt werden muss.

2. Verbinden Sie die Seitenwangen (Pos. 1) mit den Stellbrettern (Pos. 2) mittels der M8x60 Senkkopfschrauben (Pos. 4) mit Hilfe des im Lieferumfang enthaltenen Inbusschlüssels.

3. Befestigen Sie die Leisten (Pos. 3) auf Ihrem Grundgestell mittels der Edelstahlschrauben 5x60 (Pos. 5).

Die erste Leiste sitzt bündig der unteren Wangenkante, für die weiteren ist die Position graviert. Für den seitlichen Abstand dient das mitgelieferte Abstandsholz.

4. Genießen Sie erholsame Stunden auf Ihrer Relaxliege.

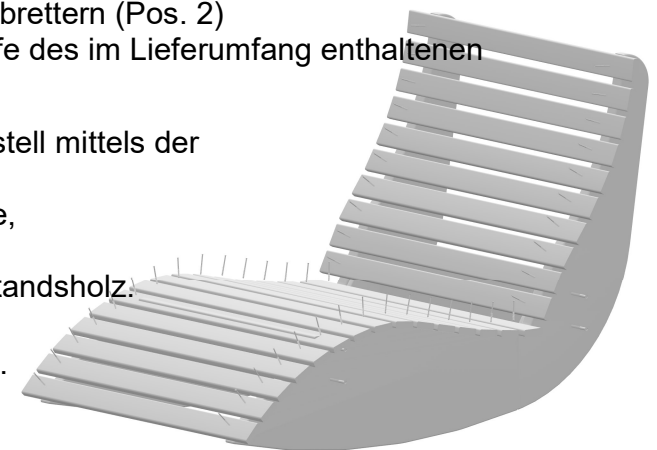

Sannerl